

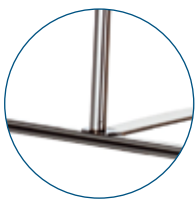

Maxibit Solo, Bannerständer



Maxibit Solo 1

Das Modell Solo 1 besitzt einen nach hinten ausgreifenden Fuß sowie einen leichten Rahmen, der von der Vorderseite betrachtet kaum sichtbar ist. So wird die ungeteilte Aufmerksamkeit auf Ihre präsentierte Marke gelenkt. Die Breite liegt bei 82 cm, die Höhe kann zwischen 88 und 225 cm variiert werden. An den Enden der oberen Schiene befinden sich entsprechend gepolte Magneten, welche die problemlose Zusammenstellung beeindruckender Kulissen oder Panoramas mithilfe weiterer Maxibit Solo-Systeme ermöglichen. Solo 1 brilliert mit einem ausgesprochen günstigen PreisLeistungsverhältnis und kann zusammen mit dem Maxibit Broschürenhalter eingesetzt werden.

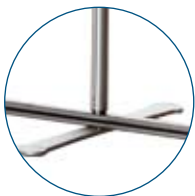

Maxibit Solo 2

Solo 2 ist ein hochgradig kompaktes Marketing-Tool mit beidseitiger Präsentationsfläche. Das doppelseitige Display ist 82 cm breit und kann in der Höhe von 88 bis 225 cm variiert werden. Mehrere Solo-Modelle können dank der gepolten Magneten an den Enden der oberen Schiene zu einer beeindruckenden Kulisse kombiniert werden. Zu den Zubehöroptionen zählen der Maxibit Broschürenhalter sowie das Spotlight „I-lite“, mit dem Sie Ihre Marke mühelos ins rechte Licht rücken können.



Maxibit Solo 3

Maxibit Solo 3 ist das Topmodell der Solo-Reihe. Es bietet topaktuelles Design, eine angehobene Grafikpositionierung und steht auf einem eleganten Dreifuß. Die gepolten Magnete ermöglichen die Zusammenstellung mehrerer Solo-Modelle zu extravaganen Kulissen. Sie können zwischen zwei Breiten auswählen: Ein freistehendes Solo 3-Modell mit 60 cm Breite liefert ein schlankes, wohl akzentuiertes Flaggenbanner, ein Modell mit 82 cm Breite verschafft Ihrer Marke mehr Raum. Die Höhe ist zwischen 88 und 225 cm variiert. Steigern Sie den Effekt des Bannerständers mit einem I-lite Spotlight oder einem Maxibit Broschürenhalter aus Plexiglas.



Leitfaden für den Kunden	Solo 1	Solo 2	Solo 3
82 cm breit	•	•	•
60 cm breit			•
Nylontrage tasche	•	•	•
Verstellbare Grafikhöhe	•	•	•
Verriegelbarer Ständer	•	•	•
Fuß von vorn sichtbar		•	•
Stellfläche	1352 cm ²	1456 cm ²	1512 cm ²
Magnetenden	•	•	•
Rollbare Grafiken	•	•	•
Beidseitig		•	•
Erforderliches Werkzeug	Keines	Keines	Keines
Gewicht 82 cm*	2.4 kg	1.8 kg	2.2 kg
Gewicht 60 cm*			1.6 kg

* Komplettes System mit rundem Tragebehälter

Die Vorteile der Bannerständer

- Effizienter Einsatz in Einkaufszentren, in Kaufhäusern oder bei Konferenzen
- Drei attraktive Designs
- Geringes Gewicht, optimale Transportierbarkeit
- Marketing-Tool mit gutem PreisLeistungsverhältnis
- Doppelseitige Verwendung
- Bannerhöhe zwischen 88 bis 225 cm variierbar
- Zwei Standardbreiten: 60 und 82 cm
- Einfacher und schneller Austausch der Grafiken
- Magnetische Enden zur Verbindung mehrerer Solo-Ständer
- Unkomplizierter Aufbau

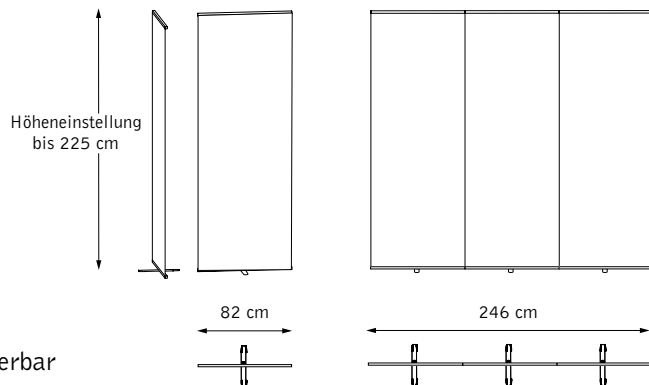

Technische Angaben: Maxibit Solo

Versionen:	Solo 1, Solo 2, Solo 3
Bauweise:	Roll-up Kassette aus Aluminiumlegierung mit integriertem Fuß Trage tasche enthalten
Material der Grafiken:	Gewebegrafik oder Tintenstrahldrucke
Breite:	60 cm oder 82 cm
Höhe:	Höheneinstellung bis 225 cm
Gewicht:	1,2 kg ohne Grafik und Tasche

